

ESLINGAS



ÍNDICE

SLINGS CARGA Y LEVANTA	4
ESLINGAS PLANAS	5
Eslingas Planas Argollas Triangulares Tipo I Y Ii (Modelo EP Y CP)	6
Eslingas Planas Ojo A Ojo Tipo Iii Y IV (Modelo EE)	7
Eslingas Planas Tipo V (Modelo EN)	8
Eslingas Planas Recubiertas (Modelo RE)	9
Eslingas Planas Ojos Pegados (Modelo AE)	9
Eslingas Planas Cuerpo Ancho Tipo Viii (Modelo WB)	10
ESLINGAS REDONDAS	11
Eslingas Redondas (Modelo ER)	12
Eslingas Redondas Ojo A Ojo (Modelo O-ER)	13
Súper Eslingas Redondas (Modelos S-ER)	14
Eslingas Redondas Trensadas (Modelo T-ER)	15
ACCESORIOS Y RECUBRIMIENTOS PARA ESLINGAS	16
Accesorios Para Eslingas	17
Recubrimientos Protectores	18
Eslingas Multibrazo	19
SLINGS AMARRA Y SUJETA	21
Cinchos Y Bandas Para Amarre	21
Equipo Y Accesorios Para Plataforma	23
Equipo Y Accesorios Para Caja Cerrada	24
EQUIPO DE SUJECION Y SUSPENSIÓN PARA MONTAJES DE ESCENARIOS	25
CADENAS Y ACCESORIOS	26
ESLINGAS DE ACERO	27
Eslingas de cadena	27
Eslingas de cable de acero (estrobos)	28
Cables de acero	29
Accesorios para cable de acero	30
Herrajes de elevación	32
Equipos de elevación	33

Ofrece una gran variedad de eslingas sintéticas planas y redondas para todo tipo de maniobras estas te ofrecen resistencias de carga límite de trabajo desde los 500 kg hasta las 200 toneladas.

Todas nuestras eslingas sintéticas están fabricadas bajo los estándares de calidad de Heavy Cargo Tools y aceptabilidad bajo los criterios de la **WSTDA Y ASME B30.9**.

Nunca olvides proteger las eslingas de filos, recuerda que son fibras textiles que pueden ser cortadas con la fricción en puntos filosos.

Para la protección de eslingas, tiene mangas protectoras de diferentes materiales (Hule, Cuero y Poliéster).

COMO ORDENAR ESLINGAS SINTÉTICAS

MODELO - + **LONGITUD** + **UNIDAD DE MEDIA DE LA LONGITUD** =EE294-3M

- **MODELO:** obténlo de las tablas de especificación técnica de cada uno de los tipos de eslingas de este catálogo.
- **LONGITUD:** esta se determina según la necesidad del cliente “pregunta por medidas estándar de stock”.
- **UNIDAD DE MEDIDA:** manejamos metros (M) y pies (F).

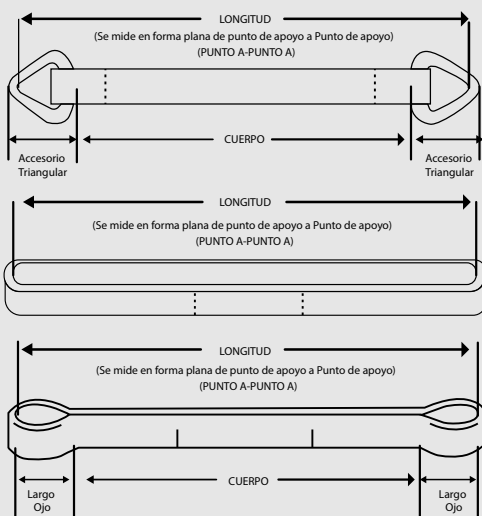

Recuerda que...

Una eslinga se mide de punto de apoyo a punto de apoyo

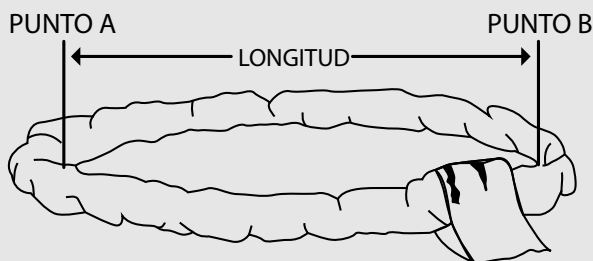

EP-ESLINGAS PLANAS

Son las más usadas en maniobras, por su forma plana son muy útiles en cargas de forma cubicas y su mejor forma de uso son en canasta esto nos ayuda a duplicar su capacidad de carga vertical. Este tipo de eslingas nos brindan capacidades en sus diferentes modelos desde 726 kg hasta 25 Toneladas.

USO CORRECTOS DE LAS ESLINGAS PLANAS

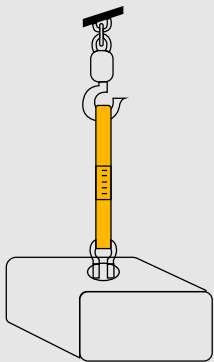

ENGANCHE VERTICAL

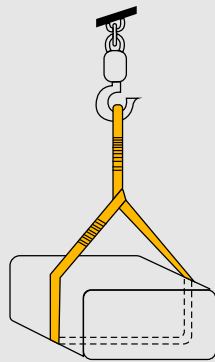

ENGANCHE EN ENLAZADO

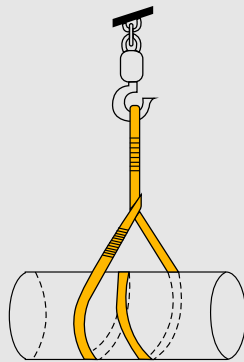

ENGANCHE ENLAZADO
DOBLE VUELTA

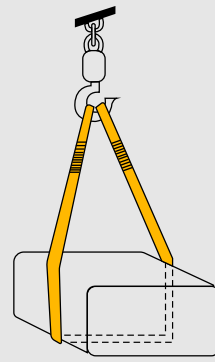

ENGANCHE EN CANASTA

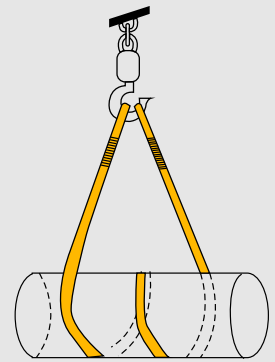

ENGANCHE EN CANASTA
DOBLE VUELTA

ABERTURA CORRECTA DE LOS OJOS

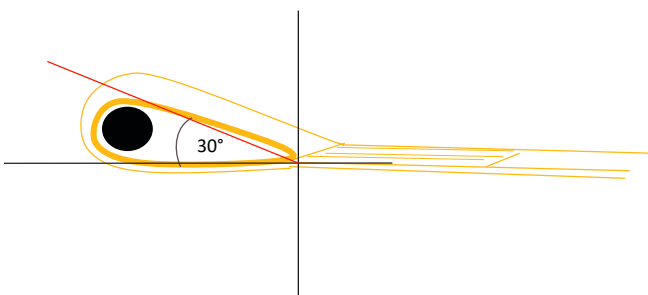

Nunca, nadie debe estar debajo de la carga.

La abertura de los ojos nunca debe ser mayor a los 30°, para tener una mayor seguridad y evitar que se rasguen las costuras de cierre. En caso de que el gancho o punto de anclaje genere un ángulo mayor a los 30° se recomienda usar accesorios adicionales como grilletes o argollas ver página (Accesorios para eslingas)

ESLINGAS PLANAS ARGOLLAS TRIANGULARES TIPO I Y II (MODELO EP Y CP)

Estos modelos son ideales para el uso en canasta por sus puntos de apoyo o terminales que llevan en sus extremos.

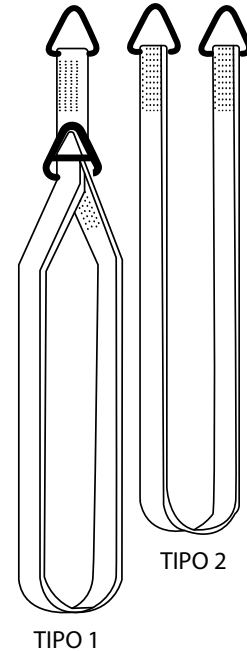
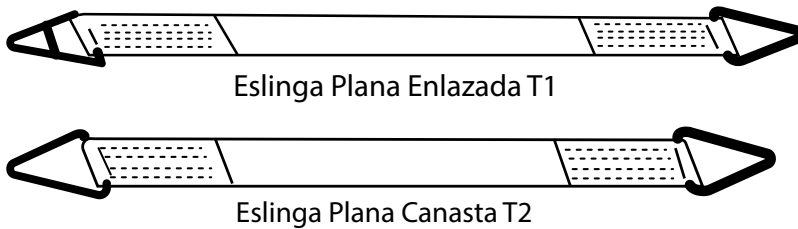

Material: **Poliéster**
 Puntos de apoyo: **Argollas triangulares de acero forjado**
 Norma o estándar: **WSTDA – WS -1**
 Factor de Seguridad: **5 a 1**



Nunca exceda la Capacidad Límite de Trabajo (CLT)

MODELO		ANCHO (PLG)	CAPACIDAD EN KILOS		
ESLINGA PLANA ENLAZADA T1	ESLINGA CANASTA PLANA T2		VERTICAL 	ENLAZADA 	CANASTA 90°
PE192	CP192	2"	1,451	1,161	2,903
PE292	CP292	2"	2,903	2,032	5,080
PE193	CP193	3"	2,177	1,742	4,354
PE293	CP293	3"	3,810	3,048	7,620
PE194	CP194	4"	2,903	2,322	5,806
PE294	CP294	4"	5,080	4,064	10,160
PE196	CP196	6"	4,354	3,484	8,709
PE296	CP296	6"	7,484	5,978	14,969
PE198	CP198	8"	5,806	4,645	11,612
PE298	CP298	8"	9,979	7,983	19,958
PE1910	CP1910	10"	7,257	5,806	14,515
PE2910	CP2910	10"	10,886	8,709	21,772
PE1912	CP1912	12"	8,709	6,967	17,418
PE2912	CP2912	12"	12,973	10,378	25,945

ESLINGAS PLANAS OJO A OJO
TIPO III Y IV (MODELO EE)

MODELO	ANCHO (PLG)	LONG DE OJOS	ANCHO DE OJO	LONG. MINIMA	CAPACIDAD EN KILOS		
					VERTICAL 	ENLAZADA 	CANASTA 90° 
EE191	1"	9"	1"	3 FT / 1 M	726	581	1,452
EE291	1"	9"	1"	3 FT / 1 M	1,452	1,162	2,904
EE391	1"	12"	1"	3 FT / 1 M	2,132	1,706	4,265
EE491	1"	12"	1"	3 FT / 1 M	2,813	2,250	5,626
EE192	2"	9"	2"	3 FT / 1 M	1,452	1,162	2,904
EE292	2"	9"	2"	3 FT / 1 M	2,904	2,323	5,808
EE392	2"	12"	2"	3 FT / 1 M	3,993	3,194	7,985
EE492	2"	12"	2"	3 FT / 1 M	4,991	3,993	9,982
EE193	3"	9"	1.5"	3 FT / 1 M	2,178	1,742	4,356
EE293	3"	12"	1.5"	3 FT / 1 M	3,993	3,194	7,985
EE393	3"	18"	1.5"	5 FT / 1.5 M	5,989	4,791	11,978
EE493	3"	18"	1.5"	5 FT / 1.5 M	7,260	5,808	14,519
EE194	4"	12"	2"	5 FT / 1.5 M	2,904	2,323	5,808
EE294	4"	12"	2"	5 FT / 1.5 M	5,084	4,065	10,163
EE394	4"	18"	2"	5 FT / 1.5 M	6,860	5,844	13,720
EE494	4"	18"	2"	5 FT / 1.5 M	8,984	7,184	17,967
EE196	6"	14"	2"	5 FT / 1.5 M	4,356	3,485	8,711
EE296	6"	14"	2"	5 FT / 1.5 M	7,486	5,989	14,973
EE396	6"	24"	3"	6 FT / 1.8 M	10,436	8,348	20,871
EE496	6"	24"	3"	6 FT / 1.8 M	13,521	10,817	27,042
EE198	8"	18"	3"	5 FT / 1.5 M	5,808	4,646	11,615
EE298	8"	18"	3"	5 FT / 1.5 M	9,982	7,985	19,964
EE398	8"	24"	4"	6 FT / 1.8 M	13,939	11,150	27,876
EE498	8"	24"	4"	6 FT / 1.8 M	17,695	14,156	35,390
EE1910	10"	22"	4"	6 FT / 1.8 M	7,260	5,808	14,519
EE2910	10"	22"	4"	6 FT / 1.8 M	10,889	8,711	21,779
EE3910	10"	28"	5"	7 FT / 2 M	17,424	13,939	34,848
EE4910	10"	28"	5"	7 FT / 2 M	21,779	17,423	43,557
EE1912	12"	26"	5"	6 FT / 1.8 M	8,711	6,969	17,423
EE2912	12"	26"	5"	6 FT / 1.8 M	12,976	10,381	25,953
EE4912	12"	32"	6"	7 FT / 2 M	25,953	20,762	51,906

Las eslingas ojo a ojo son las más utilizadas y favoritas de nuestros clientes ya que alcanzan grandes capacidades y su forma plana con ojillos en los extremos se adaptan a casi todo tipo de cargas.

Todas nuestras eslingas de este modelo (EE) llevan un recubrimiento de poliéster en los ojos para mayor durabilidad.

TIPO III - OJOS PLANOS

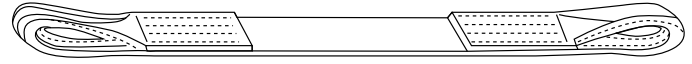

TIPO VI - OJOS INVERTIDOS

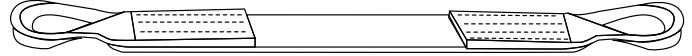

Material: Poliéster

Norma o estándar: WSTDA – WS -1

Factor de Seguridad: 5 a 1

Nunca exceda la Capacidad Límite de Trabajo (CLT)



ESLINGAS PLANAS TIPO V (MODELO EN)

Este modelo de eslinga es muy versátil y pueden ser utilizadas en cualquier tipo de maniobra o aplicación es muy útil por su fácil amarre enlazado.

Puede llevar recubrimientos móviles para proteger los puntos de apoyo más vulnerables a la abrasión.

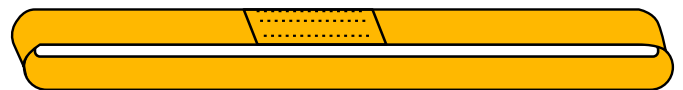

Material: Poliéster

Puntos de apoyo: Ojal sin fin

Norma o estándar: WSTDA – WS -1

Factor de Seguridad: 5 a 1

Nunca exceda la Capacidad Límite de Trabajo (CLT)

CAPACIDAD EN KILOS

MODELO	ANCHO (PLG)	VERTICAL	ENLAZADA	CANASTA 90°
EN191	1"	1,451	1,161	2,903
EN291	1"	2,903	2,322	5,806
EN391	1"	3,992	3,193	7,983
EN192	2"	2,903	2,322	5,806
EN292	2"	5,625	4,500	11,249
EN392	2"	7,484	5,987	11,969
EN193	3"	4,082	3,266	8,165
EN293	3"	7,711	6,169	15,422
EN393	3"	11,204	8,963	22,407
EN194	4"	5,443	4,354	10,886
EN294	4"	9,979	7,983	19,958
EN394	4"	14,515	11,612	29,030
EN196	6"	7,983	6,387	15,966
EN296	6"	14,742	11,793	29,483
EN396	6"	20,775	16,620	41,549
EN198	8"	9,979	7,983	19,958
EN298	8"	18,144	14,515	36,287
EN1910	10"	11,567	9,253	23,133
EN2910	10"	21,319	17,055	42,638
EN1912	12"	12,791	10,233	25,583
EN2912	12"	22,680	18,144	45,359

ESLINGAS PLANAS RECUBIERTAS (MODELO RE)

** Ojos planos
(estándar de Heavy Cargo Tools)

Las eslingas recubiertas son muy parecidas a las eslingas ojo a ojo pero son caracterizadas por su recubrimiento en toda la eslinga con la finalidad de una mayor protección a la abrasión.

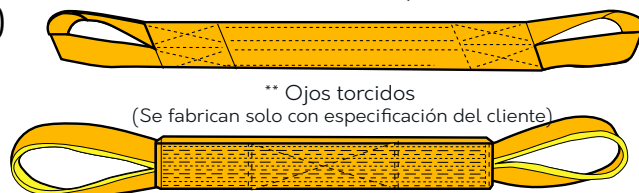

MODELO	ANCHO (PLG)	LONGITUD DE OJOS	ANCHO DE OJOS	CAPACIDAD EN KILOS		
				VERTICAL	ENLAZADA	CANASTA 90°
RE192	2"	9"	1"	2,041	1,633	4,082
RE292	2"	12"	1"	3,175	2,540	6,350
RE392	2"	12"	1"	4,603	3,452	9,206
RE194	4"	12"	2"	3,629	2,903	7,257
RE294	4"	12"	2"	5,443	4,354	10,886
RE394	4"	18"	2"	7,484	5,987	14,969
RE196	6"	14"	3"	4,990	3,992	9,979
RE296	6"	18"	3"	7,484	5,987	14,969
RE396	6"	18"	3"	10,206	8,165	10,412

Material: **Poliéster**
Puntos de apoyo:
Ojillos invertidos
Norma o estándar:
WSTDA – WS -1
Factor de Seguridad: **5 a 1**
Nunca exceda la Capacidad Límite de Trabajo (CLT)

ESLINGAS PLANAS OJOS PEGADOS (MODELO AE)

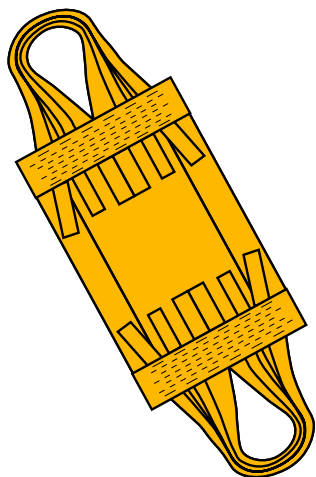

Ojos pegados son las eslingas para cargas ligeras pero de gran volumen, estas se caracterizan por su amplitud en su cuerpo, que de manera estándar va desde las 6" hasta las 24" de ancho, sus ojos son muy característicos ya que se forman de bandas de 1" con la finalidad de tener un agarre angosto para fácil anclaje, su uso específico es en canasta.

MODELO	ANCHO (PLG)	LONGITUD DE OJOS	ANCHO DE OJOS	LONGITUD MINIMA	CAPACIDAD EN KILOS
					CANASTA 90°
AE196	6"	9"	1"	3 FT / 1 M	4,536
AE198	8"	9"	1"	3 FT / 1 M	4,536
AE1912	12"	12"	1"	4 FT / 1.2 M	5,443
AE1916	16"	16"	1"	5 FT / 1.5 M	5,443
AE1920	20"	20"	1"	5 FT / 1.5 M	5,443
AE1924	24"	24"	1"	6 FT / 1.8 M	5,443

Material: **Poliéster**
Puntos de apoyo:
Ojillos pegados
Norma o estándar:
WSTDA – WS -1
Factor de Seguridad: **5 a 1**
Nunca exceda la Capacidad Límite de Trabajo (CLT).

ESLINGAS PLANAS CUERPO ANCHO TIPO VIII (MODELO WB)

Las eslingas de cuerpo ancho pueden ser fabricadas desde 6" hasta 24" de anchura en modelos estándar, aunque podemos fabricar eslingas más grandes para aplicaciones específicas.

Este tipo de eslingas son ideales para cargas voluminosas ya que su cuerpo ancho nos ayuda a tener una mayor estabilidad en la maniobra.

Es recomendable que este tipo de eslingas tengan recubrimientos en los laterales y los ojillos para una mayor protección.

Las eslingas fabricadas en cuerpo ancho son únicamente para trabajar en canasta.

Material: **Poliéster**

Puntos de apoyo: **Ojos**

Norma o estándar: **WSTDA – WS -1**

Factor de Seguridad: **5 a 1**

Nunca exceda la Capacidad Límite de Trabajo (CLT)

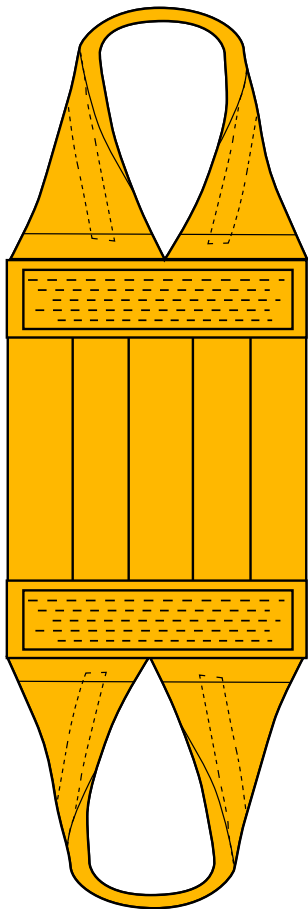

MODELO	ANCHO (PLG)	LONGITUD DE OJOS	ANCHO DE OJOS	LONG MINIMA	CAPACIDAD EN KILOS
					CANASTA 90° 
WB196	6"	12"	1.5"	3 FT / 1 M	8,165
WB296	6"	12"	1.5"	4 FT / 1.2 M	15,422
WB198	8"	12"	1.5"	4 FT / 1.2 M	10,886
WB298	8"	12"	2"	4 FT / 1.2 M	19,958
WB1912	12"	14"	2"	4 FT / 1.2 M	15,966
WB2912	12"	20"	3"	5 FT / 1.5 M	29,483
WB1916	16"	18"	3"	6 FT / 1.8 M	19,958
WB2916	16"	24"	4"	6 FT / 1.8 M	36,287
WB1920	20"	30"	4"	8 FT / 2.4 M	23,133
WB2920	20"	30"	5"	8 FT / 2.4 M	42,638
WB1924	24"	36"	5"	10 FT / 3 M	25,583
WB2924	24"	36"	6"	10 FT / 3 M	45,359

ER-ESLINGAS REDONDAS

Las Eslingas Redondas son eslingas identificadas por su versatilidad de uso y su gran capacidad de carga, estas pueden llegar a levantar hasta 200 toneladas.

Su gran flexibilidad nos ayuda a hacer cargas estables en objetos de forma circular o amorfa ya que son muy maleables y se adaptan a la forma de la carga.

Las eslingas sintéticas de Heavy Cargo Tools son eslingas certificadas bajo los estándares de la WSTDA, son inspeccionadas por nuestros agentes de calidad dando garantía de nuestros productos.

USO CORRECTO DE LAS ESLINGAS REDONDAS

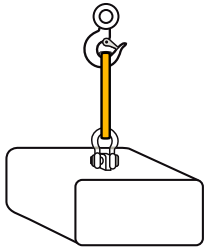

ENGANCHE VERTICAL

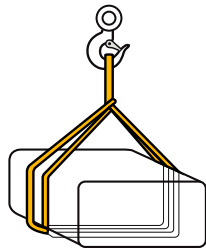

ENGANCHE EN ENLAZADO

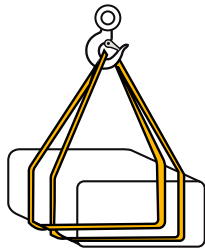

ENGANCHE EN CANASTA

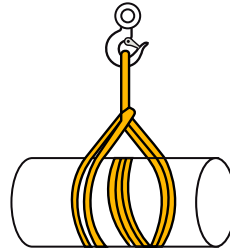

ENGANCHE EN ENLAZADO
DOBLE VUELTA

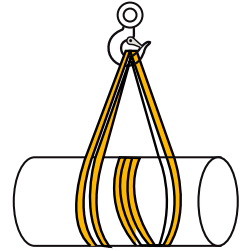

ENGANCHE EN CANASTA
DOBLE VUELTA

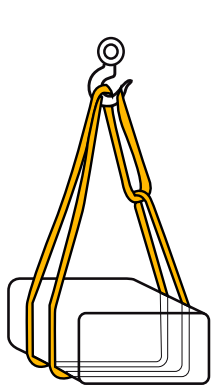

ENGANCHES DE AJUSTE



Nunca, nadie debe estar debajo de la carga.

ESLINGAS REDONDAS (MODELO ER)

Una eslinga redonda se compone de núcleos de soporte de carga continuos hechos de material sintético (poliéster), hilados sin tejer, completamente encerrados en una cubierta protectora, este tipo de eslingas son las más avanzadas en cuanto a tecnología, ya que son muy resistentes, ligeras y adaptables. Son eslingas circulares ideales para cargas de todo tipo materiales.

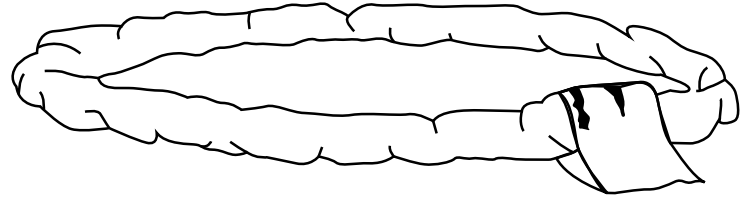











Material: **Poliéster**

Forma: **Tipo ojal sin fin**

Norma o estándar: **WSTDA – RS -1**

Factor de Seguridad: **5 a 1**

Nunca exceda la Capacidad Límite de Trabajo (CLT).

MODELO	COLOR	CAPACIDAD EN KILOS		
		VERTICAL 	ENLAZADO 	CANASTA 90° 
ER1	 MORADA	1,200	960	2,400
ER2	 VERDE	2,400	1,920	4,800
ER3	 AMARILLA	3,800	3,040	7,600
ER4	 MARRON	4,800	3,840	9,600
ER5	 ROJA	6,000	4,800	12,000
ER6	 NARANJA	7,600	6,080	15,200
ER7	 AZUL	9,600	7,680	19,200
ER8	 NARANJA	11,400	9,120	22,800
ER9	 NARANJA	14,100	11,280	28,200
ER10	 NARANJA	18,200	14,560	36,400
ER11	 NARANJA	24,100	19,280	48,200
ER12	 NARANJA	31,000	24,800	62,000
ER13	 NARANJA	40,000	32,000	80,000

Las eslingas redondas pueden fabricarse de tres diferentes formas, simples, dobles (Twin) u ojo a ojo, al momento de ordenar esta eslinga debes de indicar a tu asesor de ventas si la necesitas doble u ojo a ojo, ver el ejemplo siguiente.

La capacidad no se altera por el tipo de fabricación.

MODELO

ER6-3M

Modelo Longitud

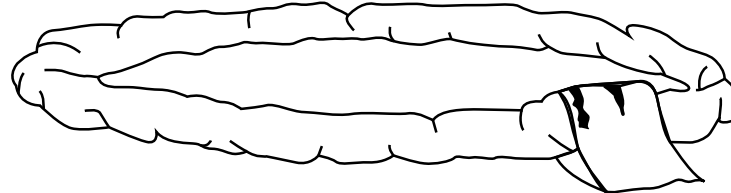

D-ER6-3M

Tipo Modelo Longitud

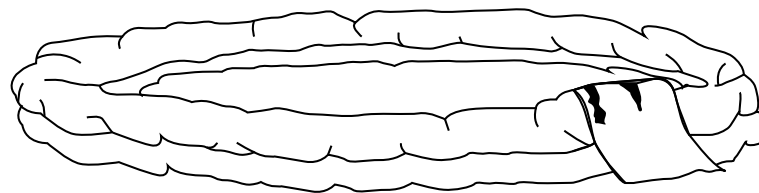

O-ER6-3M

Tipo Modelo Longitud



Este modelo de eslingas son eslingas redondas recubiertas en el cuerpo y ojillos en los extremos, estas eslingas las puedes pedir con recubrimiento extra en los ojos en piel o poliéster para una mayor seguridad en los puntos de apoyo.

Material: **Poliéster**

Forma: **Ojo a ojo**

Norma o estándar: **WSTDA – RS -1**

Factor de Seguridad: **5 a 1**

ESLINGAS REDONDAS OJO A OJO (MODELO O-ER)

ESLINGAS REDONDAS OJO A OJO					
MODELO	LONGITUD DE OJOS		CAPACIDAD EN KILOS		
			VERTICAL 	ENLAZADO 	CANASTA 90°
O-ER1		10"	1,200	960	2,400
O-ER2		10"	2,400	1,920	4,800
O-ER3		12"	3,800	3,040	7,600
O-ER4		12"	4,800	3,840	9,600
O-ER5		14"	6,000	4,800	12,000
O-ER6		16"	7,600	6,080	15,000
O-ER7		16"	9,600	7,680	19,200
O-ER8		18"	11,400	9,120	22,800
O-ER9		18"	14,061	11,249	28,200

Nunca exceda la Capacidad Límite de Trabajo (CLT)

SÚPER ESLINGAS REDONDAS (MODELOS S-ER)

SUPER ESLINGAS REDONDAS SIN FIN			
MODELO	CAPACIDAD EN KILOS		
	VERTICAL 	ENLAZADO 	CANASTA 90° 
S-ER45	45,000	36,000	90,000
S-ER50	50,000	40,000	100,000
S-ER55	55,000	44,000	110,000
S-ER60	60,000	48,000	120,000
S-ER65	65,000	52,000	130,000
S-ER70	70,000	56,000	140,000
S-ER75	75,000	60,000	150,000
S-ER80	80,000	64,000	160,000
S-ER85	85,000	68,000	170,000
S-ER90	90,000	72,000	180,000
S-ER95	95,000	76,000	190,000
S-ER100	100,000	80,000	200,000
S-ER105	105,000	84,000	210,000
S-ER110	110,000	88,000	220,000
S-ER115	115,000	92,000	230,000
S-ER120	120,000	96,000	240,000
S-ER125	125,000	100,000	250,000
S-ER130	130,000	104,000	260,000
S-ER135	135,000	108,000	270,000
S-ER140	140,000	112,000	280,000
S-ER145	145,000	116,000	290,000
S-ER150	150,000	120,000	300,000
S-ER155	155,000	124,000	310,000
S-ER160	160,000	128,000	320,000
S-ER165	165,000	132,000	330,000
S-ER170	170,000	136,000	340,000
S-ER175	175,000	140,000	350,000
S-ER180	180,000	144,000	360,000
S-ER185	185,000	148,000	370,000
S-ER190	190,000	152,000	380,000
S-ER195	195,000	156,000	390,000
S-ER200	200,000	160,000	400,000

Las super eslingas redondas pueden fabricarse simples o dobles (Twin). Esta configuración puede fabricarse eslingas redondas ER y súper eslingas redondas S-ER.

Al momento de ordenar estas eslingas una vez seleccionado el modelo debes de agregar una letra D al inicio del código o modelo, ver el ejemplo siguiente:

ESLINGA SIMPLE
MODELO: ER45-3M

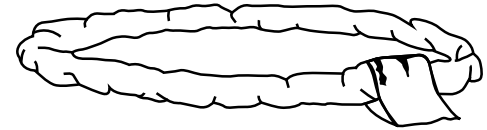

ESLINGA DOBLE
MODELO D-ER45-3M

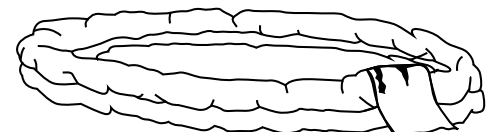

Las eslingas redondas dobles o gemelas nos ayudan a tener un agarre más amplio en nuestra carga esto nos da una mejor estabilidad en nuestras maniobras.

Material: **Poliéster**
 Forma: **Tipo ojal sin fin**
 Norma o estándar: **WSTDA – RS -1**
 Factor de Seguridad: **5 a 1**
Nunca exceda la Capacidad Límite de Trabajo (CLT).

ESLINGAS REDONDAS TRENZADAS (MODELO T_-ER)

ESLINGAS REDONDAS TRENZADAS OJO A OJO						
TIPO DE TRENZADO	CODIGO	LONGITUD MINIMA	LARGO DE OJO	CAPACIDAD EN KILOS		
				VERTICAL 	ENLAZADO 	CANASTA 90° 
T3	ER1	5 FT / 1.5 M	14"	3,039	2,431	6,078
T3	ER2	5 FT / 1.5 M	15"	6,123	4,898	12,246
T3	ER3	6 FT / 1.8 M	18"	9,707	7,766	19,414
T3	ER4	6 FT / 1.8 M	18"	12,247	9,798	24,494
T3	ER5	7 FT / 2 M	25"	15,241	12,193	30,482
T3	ER6	7 FT / 2 M	25"	19,414	15,531	38,828
T3	ER7	9 FT / 2.5 M	30"	24,494	19,595	48,988
T3	ER8	10 FT / 3 M	33"	28,894	23,115	57,788
T3	ER9	10 FT / 3 M	38"	35,860	28,688	71,720
T4	ER1	5 FT / 1.5 M	14"	4,082	3,266	8,164
T4	ER2	5 FT / 1.5 M	15"	8,165	6,532	16,330
T4	ER3	6 FT / 1.8 M	18"	12,927	10,342	25,854
T4	ER4	6 FT / 1.8 M	18"	16,329	13,063	32,658
T4	ER5	7 FT / 2 M	25"	20,366	16,293	40,732
T4	ER6	7 FT / 2 M	25"	25,900	20,720	51,800
T4	ER7	9 FT / 2.5 M	30"	32,659	26,127	65,318
T4	ER8	10 FT / 3 M	33"	38,555	30,844	77,110
T4	ER9	10 FT / 3 M"	38"	47,763	38,210	95,526

Material: **Poliéster**

Forma: **Ojo a ojo**

Norma o estándar: **WSTDA – RS -1**

Factor de Seguridad: **5 a 1**

Nunca exceda la Capacidad

Límite de Trabajo (CLT).

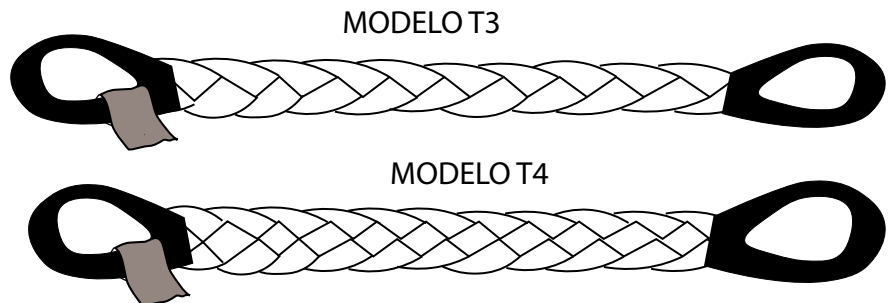

ACCESORIOS Y RECUBRIMIENTOS PARA ESLINGAS

ACCESORIOS PARA ESLINGAS

GANCHO TIPO ESLINGA



GANCHO TIPO OJO



GRILLETE TIPO ANCLA

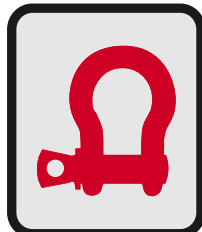

GRILLETE TIPO ESLINGA

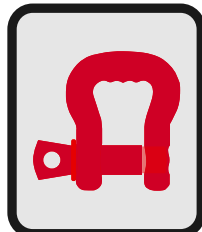

ESLABÓN MAESTRO

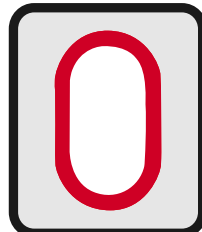

ESLABÓN MAESTRO
CON SUB-ENSAMBLES

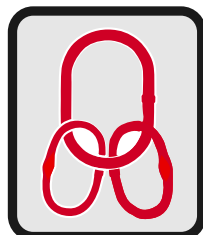

ESLABÓN TIPO PERA

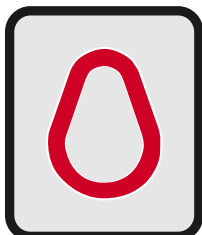

ARGOLLA
TRIÁNGULO DE ENLACE



CONECTOR "GL"
PARA ENLACE



ARGOLLA TRIÁNGULO



Los accesorios o herrajes para eslingas son complementos para hacer anclajes más sofisticados y seguros, funcionan como puntos fijos en la eslinga. Hay una gran variedad de estos, uno de los más utilizados por su gran versatilidad son los grilletes.

Algunos de estos componentes deben ser colocados antes o durante la fabricación de la eslinga, por lo que es muy importante pedir la asesoría antes de adquirirla..

La mayoría de estos accesorios son fabricados en acero forjado grado 80 y 100 que son las aleaciones de aceros específicas para carga.

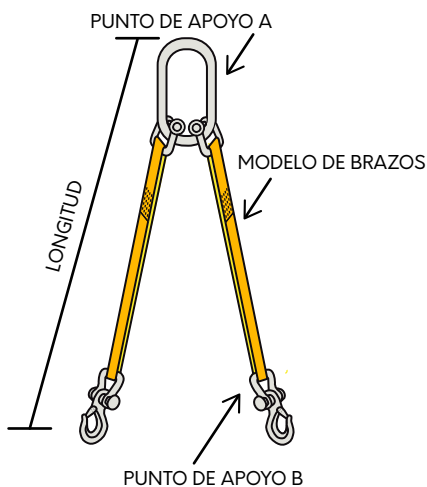

PREGUNTA POR LAS MARCAS QUE MANEJAMOS, PRECIOS Y CAPACIDADES DE CARGA.

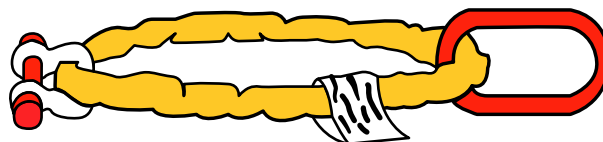

ACCESORIOS

ESLABÓN MAESTRO

Aleación A345
Factor 5:1
Grado 80
Rojo



CÓDIGO	MEDIDA	Capacidad (Ton)
C-00560	1/2"	3.2
C-00562	5/8"	4.1
C-00564	3/4"	5.6
C-00566	1"	11
C-00568	1-1/4"	16.4
C-00570	1-1/2"	24.6
C-00572	2"	46.5

ESLABÓN MAESTRO CON SUB-ENSAMBLE

Aleación A345
Factor 5:1
Grado 80
Rojo



CÓDIGO	MEDIDA	Capacidad (Ton)
C-00971	3/4"	4.1
C-00972	1"	8.4
C-00973	1-1/4"	14.1
C-00974	1-1/2"	21.3

GANCHO DE ACERO ALEADO DE OJO CON SEGURO

Con pestillo
Factor 5:1
Grado 80
Rojo

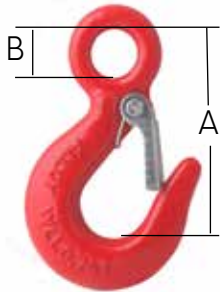

CÓDIGO	CAPACIDAD (Ton)	A	B
C-00248-1R	3/4	2.8"	0.63"
C-00248-2R	1	3.22"	0.75"
C-00248-3R	1.5	3.66"	0.91"
C-00248-4R	2	4.09"	1.12"
C-00248-5R	3	4.69"	1.25"
C-00248-6R	4.5	5.78"	1.56"
C-00248-7R	7	7.38"	2.00"
C-00248-8R	11	9.06"	2.44"

GANCHO GIRATORIO DE ACERO ALEADO

Con pestillo
Factor 5:1
Grado 80
Rojo
Alloy



CÓDIGO	CAPACIDAD (Ton)	A	B
C-00275	1	4.47"	1.25"
C-00275-1	1.5	5.28"	1.50"
C-00276	2	6.02"	1.75"
C-00277	3	6.38"	1.75"
C-00278	4.5	7.41"	2"
C-00278-1	7	9.59"	2.50"
C-00278-2	11	11.13"	2.75"

GANCHO CON ESPIGA PARA IZAJE

Con pestillo
Factor 5:1
Grado 80
Rojo



CÓDIGO	CAPACIDAD (Ton)	A	Ø Zanco
C-00574	1	2.28"	0.59"
C-00576	1.5	2.53"	0.66"
C-00578	2	2.69"	0.72"
C-00580	3	3.06"	0.88"
C-00582	4.5	3.78"	1.16"
C-00584	7	4.75"	1.41"

GANCHO GIRATORIO DE ACERO

Con pestillo
Factor 5:1
Grado 80
Rojo
Al carbón



CÓDIGO	CAPACIDAD (Ton)	A	B
C-00586	3/4	4.47"	1.25"
C-00588	1	5.28"	1.50"
C-00590	1.5	6.02"	1.75"
C-00592	2	6.38"	1.75"
C-00594	3	7.41"	2"
C-00596	5	9.59"	2.50"
C-00598	7.5	11.13"	2.75"

GANCHO FORJADO DE OJO SIN SEGURO

Acero forjado
Acabado galvanizado



CÓDIGO	MEDIDA	Capacidad (Ton)
C-00273-01	1/4"	0.9
C-00274	1/2"	3

GANCHO FORJADO DE OJO CON SEGURO

Acero forjado
Acabado galvanizado



CÓDIGO	MEDIDA	Capacidad (Kg)
C-00270	1/4"	885
C-00271	5/16"	1,305
C-00272	3/8"	1,815
C-00273	1/2"	2,950

RECUBRIMIENTOS PROTECTORES

Existen diferentes tipos de materiales y modelos de protectores para eslingas tanto planas como redondas, la gran variedad de modelos de recubrimientos de Heavy Cargo Tools ayuda a que las eslingas tengan una mayor durabilidad y una mayor seguridad ya que podemos evitar desgarres por filos abrasivos y desgastes en puntos de apoyo.

TIPOS DE MATERIALES PARA RECUBRIMIENTO

1.POLIESTER	2.PIEL DE BOVINO	3.HULE LISO	4.HULE ASPERO
			

MODELOS DE RECUBRIMIENTO

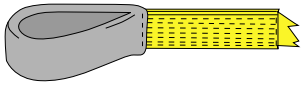
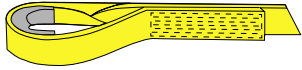
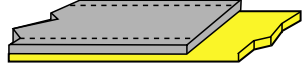
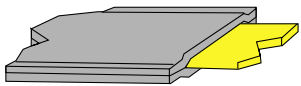
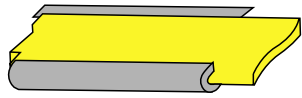
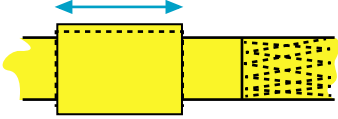
TIPO:	A. RECUBRIMIENTO DE OJOS COMPLETOS	B. RECUBRIMIENTO DE OJOS INTERNO	C. RECUBRIMIENTO EN EL CUERPO (Puede ser en todo el cuerpo o por secciones)
IMAGEN:			
TIPO:	D. RECUBRIMIENTO TIPO SANDWICH (Puede ser en todo el cuerpo o por secciones)	E. RECUBRIMIENTO DE COSTADOS (Puede ser en todo el cuerpo o por secciones)	F. RECUBRIMIENTO MOVIL (Pregunta por fundas estándar)
IMAGEN:			

Pregunta a tu asesor la recomendación del tipo de recubrimiento y material para alargar la vida útil de tu eslinga Heavy Cargo Tools.

Los recubrimientos o fundas no alteran las capacidades de carga de la eslinga.



EM-ESLINGAS MULTIBRAZO

Heavy Cargo Tools puede configurar eslingas para cargas especiales como son las Eslingas Multibrazo estas pueden ser desde un brazo hasta cuatro, colocando herrajes y combinando sus puntos de apoyo para usos específicos. Este tipo de eslingas son especiales para levantar equipos con puntos de apoyo confinados como motores, estructuras, maquinaria industrial, etc.

Las Eslingas Heavy Cargo Tools multibrazo, son una combinación de la mayoría de los modelos especificados en este catálogo, con la finalidad de tener equipos para maniobras e izajes estables.

NO. DE BRAZOS	HERRAJE PUNTO DE APOYO (A)	HERRAJE PUNTO DE APOYO (B)	TIPO DE BRAZO	CLT. VERT. 90° (TON)	CLT. VERTICAL 60° (TON)	CLT. VERTICAL 45° (TON)	CLT. VERTICAL 30° (TON)
S	O / S	S/O/G/E	EE / ER	1.00	0.87	0.71	0.50
S	O / S	S/O/G/E	EE / ER	2.00	1.73	1.41	1.00
S	O / S	S/O/G/E	EE / ER	3.00	2.60	2.12	1.50
S	O / S	S/O/G/E	EE / ER	4.00	3.46	2.83	2.00
D	O	S/O/G/E	EE / ER		1.00	0.71	0.50
D	O	S/O/G/E	EE / ER		2.00	1.41	1.00
D	O	S/O/G/E	EE / ER		4.00	2.83	2.00
D	O	S/O/G/E	EE / ER		8.00	5.66	4.00
T	O	S/O/G/E	EE / ER		1.50	1.06	0.75
T	O	S/O/G/E	EE / ER		3.00	2.12	1.50
T	O	S/O/G/E	EE / ER		6.00	4.24	3.00
T	O	S/O/G/E	EE / ER		9.00	6.36	4.50
Q	O	S/O/G/E	EE / ER		2.00	1.41	1.00
Q	O	S/O/G/E	EE / ER		4.00	2.83	2.00
Q	O	S/O/G/E	EE / ER		6.00	4.24	3.00
Q	O	S/O/G/E	EE / ER		8.00	5.66	4.00
Q	O	S/O/G/E	EE / ER		10.00	7.07	5.00
Q	O	S/O/G/E	EE / ER		12.00	8.49	6.00
Q	O	S/O/G/E	EE / ER		16.00	11.31	8.00
Q	O	S/O/G/E	EE / ER		20.00	14.14	10.00
Q	O	S/O/G/E	EE / ER		40.00	28.28	20.00

¿CÓMO PODEMOS PEDIR UNA ESLINGA MULTIBRAZO?

NUMERO DE BRAZOS	PUNTO DE APOYO (A)	PUNTO(S) DE POYO (B)	MODELO DE BRAZOS	LONGITUD	UNIDAD DE MEDIDA DE LONGITUD
Q	O	S	EE	4	M
S = SIMPLE D = DOBLE T = TRIPLE Q = CUADRUPLA	O = ARGOLLA S = GANCHO (APLICA SOLO EN ESLINGAS SIMPLES)	S = GANCHO O = ARGOLLA G = GRILLETE E = OJO	EE = ESLINGA PLANA OJO A OJO ER = ESLINGA REDONDA O-ER = ESLINGA REDONDA OJO A OJO	LONGITUD DE PUNTO DE APOYO A PUNTO DE APOYO	M = METROS C = CENTIMETROS (CM) F = PIES (FT)

ALGUNOS MODELOS DE ESLINGAS MULTIBRAZO

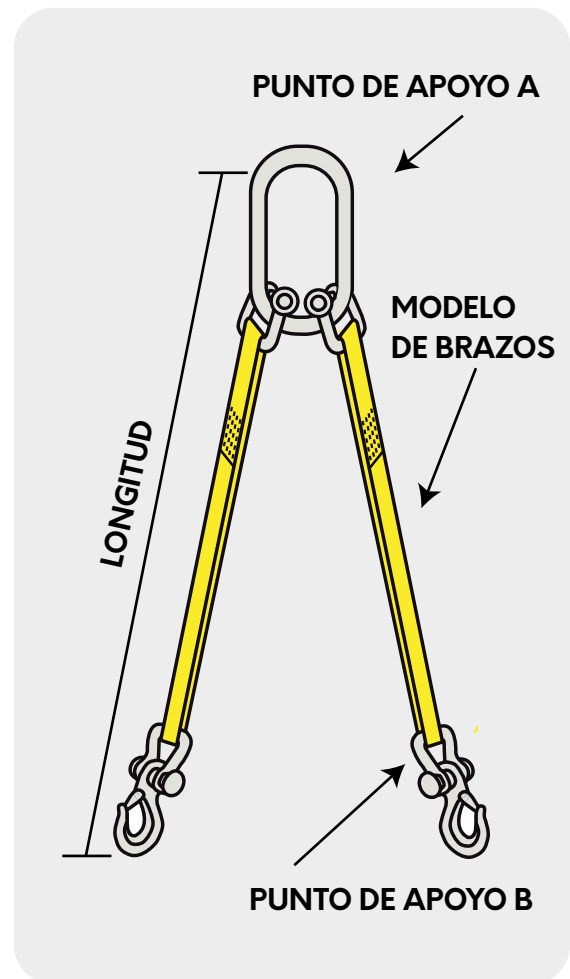
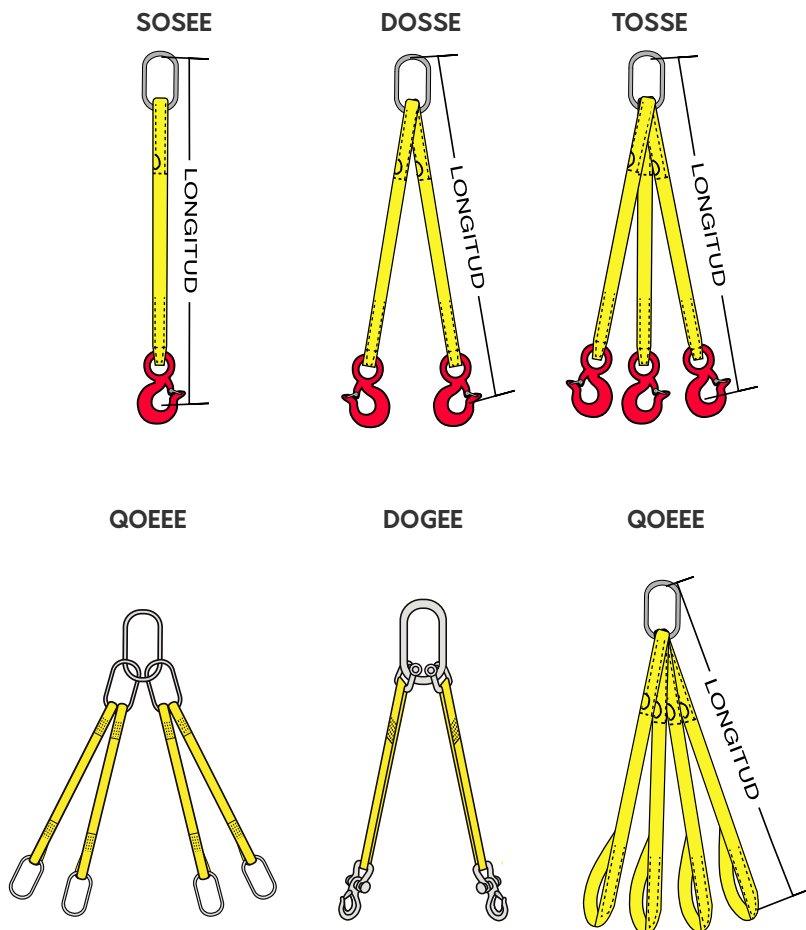



AMARRA Y SUJETA

Heavy Cargo Tools amarra y sujeta mantiene un amplio catálogo de productos para los diferentes usos en amarres de carga, sobre plataforma o cajas secas, equipos para cargas sobre plataforma, sujeción libre y sujeciones especiales. Las correas para amarre de Heavy Cargo Tools cumplen con las normas internacionales establecidas por la WSTDA, estas mantienen una longitud estándar pero también pueden ser fabricadas a la medida así como cambiando sus puntos de sujeción dependiendo la necesidad de nuestros clientes.

CINCHOS Y BANDAS PARA AMARRE

MODELO	DESCRIPCION	IMAGEN	MEDIDA ESTANDAR
BS2	BANDA DE SUJECIÓN 2"		6 Y 9 METROS
BS4	BANDA DE SUJECIÓN 4"		9, 12 METROS
CSB1	CINCHO SUJETADOR CON BROCHE DE 1"		4 Y 5.5 METROS
CSB2	CINCHO SUJETADOR CON BROCHE DE 2"		4 Y 5.5 METROS
CSM1	CINCHO SUJETADOR CON MATRACA DE 1"		4 Y 5.5 METROS
CSM2	CINCHO SUJETADOR CON MATRACA DE 2"		4, 6 Y 9 METROS
CSM4	CINCHO SUJETADOR CON MATRACA DE 4"		6, 9 Y 12 METROS
MLB1	MALLA LOGISTICA CON BROCHE 1"		2X2.5 METROS
MLB2	MALLA LOGISTICA CON BROCHE 2"		2X2.5 METROS
MLM1	MALLA LOGISTICA CON MATRACA 1"		2X2.5 METROS
MLM2	MALLA LOGISTICA CON MATRACA 2"		2X2.5 METROS
CIB1	CINTURON DE SUJECION CON BROCHE 1"		3, 4 Y 6 METROS
CIB2	CINTURON DE SUJECION CON BROCHE 2"		4, 6 Y 9 METROS
CIM1	CINTURON DE SUJECION CON MATRACA 1"		3, 4 Y 6 METROS
CIM2	CINTURON DE SUJECION CON MATRACA 2"		4,6 Y 9 METROS
CIM4	CINTURON DE SUJECION CON MATRACA 4"		6, 9 Y 12 METROS

Los cinchos para amarre o sujeción son fabricados bajos los estándares de aceptabilidad de la WSTDA-T-1.

¿COMO PEDIR UN CINCHO O UNA BANDA PARA AMARRE?

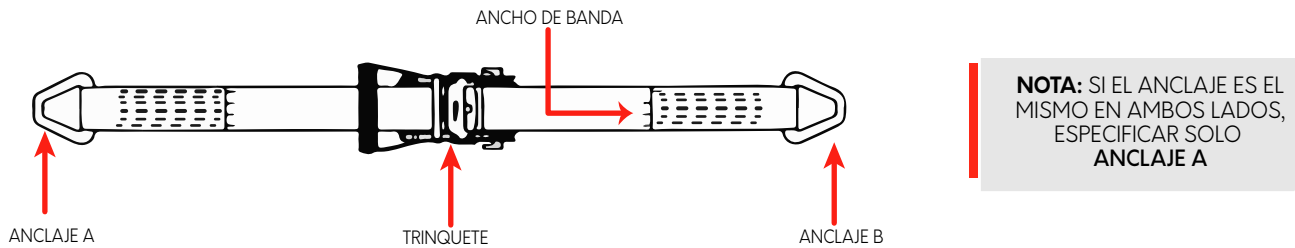

NOTA: SI EL ANCLAJE ES EL MISMO EN AMBOS LADOS, ESPECIFICAR SOLO ANCLAJE A

CÓDIGO= MODELO + ANCLAJE A+ ANCLAJE B + MEDIDA + UNIDAD DE MEDIDA

Consultar tabla de modelos

- JJ=** Gancho de alambre
- GP=** Gancho plano
- A=** Anillo circular
- AD=** Argolla tipo delta
- AT=** Argolla Triangular
- E=** Ojos Forrados

Medida de longitud máxima

M= Metros
FT= Pies (ft)

TIPOS DE ANCLAJE POR MEDIDA

TIPO DE ANCLAJES	IMAGEN	MEDIDAS	TIPO DE ANCLAJES	IMAGEN	MEDIDAS
S=GANCHO DE ALAMBRE		1,2,3,4 PULGADAS	AD= ARGOLLA TIPO DELTA		2,3,4 PULGADAS
SP=GANCHO PLANO		2,3,4 PULGADAS	AT= ARGOLLA TRIANGULAR		1,2,3,4 PULGADAS
RE=GANCHO PARA RIEL TIPO E		2 PULGADAS	E=OJILLOS REFORZADOS		1,2,3,4 PULGADAS
A=ANILLOS CIRCULAR		1,2 PULGADAS	AC=ANCLA DE CADENA		3,4 PULGADAS

EQUIPO Y ACCESORIOS DE SUJECIÓN PARA PLATAFORMA

CINCHO SUJETADOR C/MATRACA Y GANCHOS DOBLE J



CÓDIGO	ANCHO	Carga límite de trabajo	Long. Max. (m)
CSM1JJ	1"	250 kg	3 m, 4m y 5m
CSM2JJ	2"	1,500 kg	6 m, 9m y 12m
CSM4JJ	4"	3,000 kg	9 m, 12m y 15m



CADENA PARA SUJECION GRADO 70 TROPICALIZADA



CÓDIGO	MEDIDA	Long. Max. (ft)	Limite de Carga (Ton)	
			Trabajo	Rotura
D-100	5/16"	16'	2.13	8.5
D-110	5/16"	20'	2.13	8.5
D-115	5/16"	25'	2.13	8.5
D-120	3/8"	16'	2.9	11.9
D-130	3/8"	20'	2.9	11.9
D-135	3/8"	25'	2.9	11.9
D-140	1/2"	20'	5.1	20.5

BANDA DE SUJECIÓN PARA WINCH CON GANCHO PLANO Y DOBLE J



CÓDIGO	ANCHO	Carga límite de trabajo	Long. Max. (m)
BS2GP	2"	1,500 kg	6 m, 9m y 12m
BS4GP	4"	3,000 kg	9 m, 12m y 15m
BS2JJ	2"	1,500 kg	6 m, 4m y 12m
BS4JJ	4"	3,000 kg	9 m, 12m y 15m

TENSOR DE CADENA TIPO PALANCA



CÓDIGO	MEDIDA	Carga límite de trabajo	Cap Max de quiebre
C-00400	1/4"-5/16"	1,180 kg	4,173 kg
C-00410	5/16"-3/8"	2,460 kg	8,618 kg
C-00420	3/8"-1/2"	4,180 kg	14,968 kg

WINCH PARA BANDAS DE 4"



CÓDIGO	TIPO	Carga de trabajo
C-00760	Soldable	2,000 kg
C-00765	Atornillable	2,000 kg

TENSOR DE CADENA TIPO MATRACA



CÓDIGO	MEDIDA	Carga límite de trabajo	Cap Max de quiebre
C-00430	1/4"-5/16"	1,180 kg	4,173 kg
C-00440	5/16"-3/8"	2,460 kg	8,618 kg
C-00450	3/8"-1/2"	4,180 kg	14,968 kg

BARRA DE AJUSTE PARA WINCH



CÓDIGO	TIPO	Medida
C-00750	Cromada	35 mm X 84 mm

GANCHO DE SUJECION SOLDABLE



CÓDIGO	MEDIDA	Carga límite de trabajo
C-00185	5/16"	2,132 kg
C-00187	3/8"	2,994 kg
C-00188	1/2"	5,126 Kg



EQUIPO Y ACCESORIOS DE SUJECCIÓN PARA CAJA CERRADA

CINCHO SUJETADOR C/MATRACA O BROCHE Y GANCHOS PARA RIEL TIPO E



CÓDIGO	ANCHO	Carga límite de trabajo	Long. Max. (m)
CSM2FE	2"	750 kg	12ft y 16ft
CSB2FE	2"	400 kg	12ft y 16ft

DIABLO PROFESIONAL



CÓDIGO	Capacidad	Dimensiones
Y-9098-2	200 kg	118 x 39 x 30 cm
Y-9098-4	400 kg	137 x 47 x 30 cm

CARRETILLA PARA TAMBO



CÓDIGO	Capacidad
Y-9098-5	365 kg

RIEL DE ACERO TIPO E HORIZONTAL GALVANIZADO



CÓDIGO	ANCHO	Long. (ft)
RE-43001	5"	10 ft / 3 m

BARRA ESTABILIZADORA DE ALUMINIO CON TACONES AJUSTABLE



CÓDIGO	LONGITUD
BA-10085	90"-105" / 228 - 266 CM

BARRA ESTIBADORA DE ALUMINIO PARA RIEL TIPO E



CÓDIGO	Carga límite de trabajo	LONGITUD
BA-FE8000-12	1,000 kg	90"-105" 228 - 266 CM



CÓDIGO	Capacidad	Rueda	Diametro de rueda	Radio de Giro
Y-9099-PAT	2500 kg	Poliuretano	180 mm	1335 mm
Y-9099-PATIN	2500 kg	Nailon	180 mm	1335 mm
Y-9099-PATG	2500 kg	Poliuretano	180 mm	1335 mm
Y-9099-PAS	2000 kg	Poliuretano	180 mm	1265 mm

EQUIPO DE SUJECION Y SUSPENSION PARA MONTAJES DE ESCENARIOS

Heavy Cargo Tools ha desarrollado productos específicos para el armado y montaje de escenarios para un mercado específico que parece desapercibido en la industria de la carga, más sin embargo es muy importante ya que estas estructuras necesitan de cálculos exactos para la sujeción y suspensión de equipos y estructuras con lo que se logran eventos con más seguridad.

ESLINGAS REDONDAS PARA MONTAJE DE ESCENARIOS

MODELOS	MEDIDAS ESTANDAR		IMAGEN
ER1	1, 2, 3 Y 4 METROS	ESLINGA REDONDA ALMA SINTETICA COLOR NEGRO CLT. 1 TON	
ER2	1, 2, 3 Y 4 METROS	ESLINGA REDONDA ALMA SINTETICA COLOR NEGRO CLT. 2.4 TON	
C-ER1	1, 2 Y 3 METROS	ESLINGA REDONDA ALMA DE ACERO COLOR NEGRO CLT. 1 TON	
C-ER2	1, 2 Y 3 METROS	ESLINGA REDONDA ALMA DE ACERO COLOR NEGRO CLT. 2 TON	

SE PUEDEN FABRICAR EN LA LONGITUD DESEADA.

TIRANTES CON TENSOR PARA ESCENARIO DE 2"

Fabricado en poliéster de alta resistencia.

CÓDIGO	LONGITUD
CSM2SJJ	9, 10 y 12 m



Los tirantes con tensor o cinchos sujetadores se pueden fabricar a la medida que se requiera, solicítelo con su agente de ventas.

POLIPASTOS DE CADENA

Diseño compacto y liviano. Baleros y bujes lubricados

CÓDIGO	ALTURA	Carga límite de trabajo
PE-1000	6, 10 y 12 m	1 T
PE-2000	6, 10 y 12 m	2 T
PE-3000	6, 10 y 12 m	3 T



GRILLETE DE ACERO FORJADO

Con perno roscado.

CÓDIGO	TAMAÑO	Carga límite de trabajo
C-00200	1/4"	0.5 T
C-00205	5/16"	0.75 T
C-00210	3/8"	1.0 T
C-00215	1/2"	2.0 T

GRILLETE DE ACERO INOXIDABLE

C-00198	1/8"	50 LB
C-00199	5/32"	150 LB
C-00200-1	3/16"	300 LB
C-00202	1/4"	450 LB
C-00207	5/16"	650 LB
C-00212	3/8"	1,000 LB
C-00217	1/2"	1,990 LB



PESTILLO DE SEGURIDAD PARA GANCHO

Acero al carbón
Compatible con ganchos de pestillo



CÓDIGO	PARA GANCHO DE	MEDIDAS		
		A	B	C
C-00600-1	1/2 T	0.36"	0.51"	1.30"
C-00600-2	3/4 T	0.41"	0.59"	1.48"
C-00600-3	1 T	0.41"	0.67"	1.84"
C-00600-4	1.5 T	0.49"	0.75"	1.84"
C-00600-5	2 T	0.49"	0.87"	2.02"
C-00600-6	3 T	0.63"	1.00"	2.41"
C-00600-7	5 T	0.71"	1.42"	2.99"
C-00600-8	7.5 T	0.79"	1.57"	3.68"

CADENA DE ACERO ALEADO (ALLOY) GRADO 100

Pregunta por las marcas que manejamos.



CÓDIGO	TAMAÑO		CAPACIDAD LIMITE DE TRABAJO	
	PLG	MM	CLT. LBS	CLT. KG
CAD100-9/32	9/32"	7	4,300	1,950
CAD100-5/16	5/16"	8	5,700	2,585
CAD100-3/8	3/8"	10	5,800	3,992
CAD100-1/2	1/2"	13	15,000	6,804
CAD100-5/8	5/8"	16	22,600	10,251
CAD100-3/4	3/4"	20	35,300	16,012
CAD100-7/8	7/8"	22	42,700	19,368
CAD100-1	1"	26	59,700	27,079

CADENA DE ACERO ALEADO (ALLOY) GRADO 80

Pregunta por las marcas que manejamos.



CÓDIGO	TAMAÑO		CAPACIDAD LIMITE DE TRABAJO	
	PLG	MM	CLT. LBS	CLT. KG
CAD80-9/32	9/32"	7	3,500	1,588
CAD80-5/16	5/16"	8	4,500	2,041
CAD80-3/8	3/8"	10	7,100	3,221
CAD80-1/2	1/2"	13	12,000	5,443
CAD80-5/8	5/8"	16	18,100	8,210
CAD80-3/4	3/4"	20	28,300	12,837
CAD80-7/8	7/8"	22	34,200	15,513
CAD80-1	1"	26	47,700	21,636
CAD80-1.1/4	1-1/4"	32	72,300	32,795
CAD80-1.1/2	1-1/2"	38	99,000	44,906
CAD80-1.3/4	1-3/4"	45	126,000	57,153
CAD80-2	2"	50	160,000	72,575

GANCHO CLEVIS DE ESLINGA

GRADO 80



CÓDIGO	TAMAÑO	Carga límite de trabajo
C-00513	3/8"	3.2 T
C-00515	1/2"	5.4 T
C-00520	5/8"	8.2 T
C-00525	3/4"	12.8 T
C-00530	7/8"	19.3 T

ESLABON DE UNION

GRADO 80



CÓDIGO	TAMAÑO
C-00686	5/16"
C-00687	3/8"
C-00689	1/2"
C-00691	5/8"
C-00692	11/16"
C-00693	3/4"
C-00694	7/8"
C-00695	1"
C-00696	1-1/4"

GANCHO CLEVIS CON SEGURO

GRADO 80



CÓDIGO	TAMAÑO	Carga límite de trabajo
C-00500	5/16" - 8MM	4.5 T
C-00505	3/8" - 10MM	7.1 T
C-00510	1/2" - 13MM	12 T

GANCHO CLEVIS TRABACADENA

GRADO 80



CÓDIGO	TAMAÑO	Carga límite de trabajo
C-00513	1/4"	1.5 T
C-00515	3/8"	3.2 T
C-00520	1/2"	5.4 T
C-00525	5/8"	8.2 T
C-00530	3/4"	12.8 T
C-00225	7/8"	15.5 T

TIPOS DE ANCLAJE

- O Argolla
- S Gancho
- G Gancho trabacadena
- F Gancho abierto
- L Gancho con seguro



Nunca, nadie debe estar debajo de la carga.

CODIGO

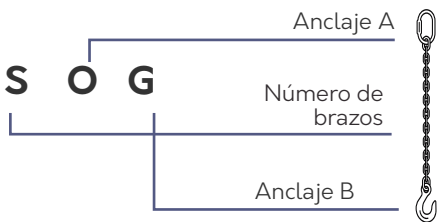

TIPOS DE ESLINGA



TABLA DE CAPACIDADES

ESLINGAS DE CADENA G100

TAMAÑO		1 BRAZO				2 BRAZO			3 Y 4 BRAZOS		
PULGADAS	MM	90°	60°	45°	30°	60°	45°	30°	60°	45°	30°
		(KG)	(KG)	(KG)	(KG)	(KG)	(KG)	(KG)	(KG)	(KG)	(KG)
9/32	7	1,950	3,374	2,730	1,950	5,070	4,095	3,120			
5/16	8	2,585	4,472	3,619	2,585	6,721	5,429	4,136			
3/8	10	3,992	6,906	5,589	3,992	10,379	8,383	6,387			
1/2	13	6,804	11,771	9,526	6,804	17,690	14,288	10,886			
5/8	16	10,251	17,734	14,351	10,251	26,653	21,527	16,402			
3/4	20	16,012	27,701	22,417	16,012	41,631	33,625	25,619			
7/8	22	19,368	33,507	27,115	19,368	50,357	40,673	30,989			
1	26	27,079	46,847	37,911	27,079	70,405	56,866	43,326			

TABLA DE CAPACIDADES

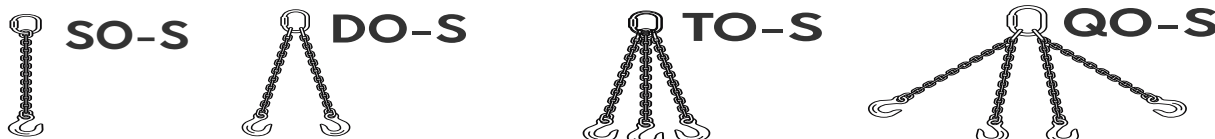
ESLINGAS DE CADENA G80

TAMAÑO		1 BRAZO				2 BRAZO			3 Y 4 BRAZOS		
PULGADAS	MM	90°	60°	45°	30°	60°	45°	30°	60°	45°	30°
		(KG)	(KG)	(KG)	(KG)	(KG)	(KG)	(KG)	(KG)	(KG)	(KG)
9/32	7	1,587	2,746	2,222	1,587	4,126	3,333	2,539			
5/16	8	2,313	4,001	3,238	2,313	6,014	4,857	3,701			
3/8	10	3,220	5,571	4,508	3,220	8,372	6,762	5,152			
1/2	13	5,443	9,416	7,620	5,443	14,152	11,430	8,709			
5/8	16	8,210	14,203	11,494	8,210	21,346	17,241	13,136			
3/4	20	12,836	22,206	17,970	12,836	33,374	26,956	20,538			
7/8	22	15,513	26,837	21,718	15,513	40,334	32,577	24,821			
1	26	21,872	37,839	30,621	21,872	56,867	45,931	34,995			
1-1/4	32	32,795	56,735	45,913	32,795	85,267	68,870	52,472			

Todos los estrobos y eslingas de cadena estan fabricados bajo los estandares de aceptabilidad de las normas internacionales ASME B30.9 y API 9A



American Petroleum Institute



Nunca, nadie debe estar debajo de la carga.

Al igual que las eslingas de cadena los estrobos se manejan por brazos como:
S - Simple
D - Doble
T - Triple
Q - Cuadruple

CONSTRUCCIÓN DEL CABLE

6 X 36

6 X 19



ALMA DE ACERO

ESTROBOS DE CABLE DE ACERO

TIPOS DE ESTROBOS

O - Ojo



G - Grillete



**R - Rosadera
(Guardacabo)**



S - Gancho



TABLA DE CAPACIDADES

Ø DIAMETRO DEL CABLE		VERTICAL	ENLAZADO	CANASTA	ABERTURA EN BRAZOS		
PULGADAS	MM	90°	90°	90°	60°	45°	30°
		KG	KG	KG	KG	KG	KG
1/4	6.35	650	450	1,300	1,100	910	650
5/16	7.94	1,000	740	2,000	1,700	1,400	1,000
3/8	9.53	1,400	1,100	2,900	2,500	2,000	1,400
7/16	11.11	1,900	1,400	3,900	3,400	2,700	1,900
1/2	12.70	2,500	1,900	5,100	4,400	3,600	2,500
9/16	14.30	3,200	2,400	6,400	5,500	4,500	3,200
5/8	15.90	3,900	2,900	7,800	6,800	5,500	3,900
3/4	19.05	5,600	4,100	11,000	9,700	7,900	5,600
7/8	22.23	7,600	5,600	15,000	13,000	11,000	7,600
1	25.40	9,800	7,200	20,000	17,000	14,000	9,800
1-1/8	28.60	12,000	9,100	24,000	21,000	17,000	12,000
1-1/4	31.75	15,000	11,000	30,000	26,000	21,000	15,000
1-3/8	34.93	18,000	13,000	36,000	31,000	25,000	18,000
1-1/2	38.10	21,000	16,000	42,000	37,000	30,000	21,000
1-3/4	44.45	28,000	21,000	57,000	49,000	40,000	28,000

Todos los estrobos y eslingas de cadena estan fabricados bajo los estandares de aceptabilidad de las normas internacionales ASME B30.9 y API 9A



CABLE DE ACERO

DIAMETRO

CODIGO **CB-3/8-AA-6X26**

ALMA

CONSTRUCCION

ABREVIACIONES

AA: Alma de acero

AF: Alma de fibra

SA: Sin Alma

AEM: Arado Extra Mejorado

CMR: Carga maxima de ruptura

AR: Alta Resistencia



Boa

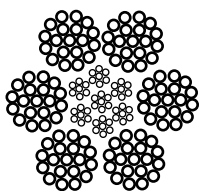

AA 6X19 Ó 6X26

Cobra

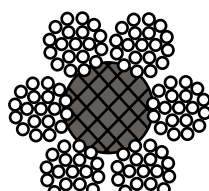

AF 6X19 Ó 6X26

Cascabel

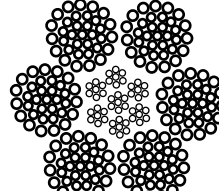

AA 6X36

Superflex

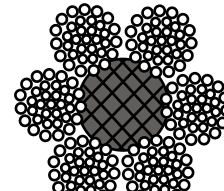

AF 6X36

CONSTRUCCIÓN:

ACABADO:		AEM/ NEGRO		AEM/ NEGRO		AEM/ NEGRO		AEM/ NEGRO	
Ø DIAMETRO		CMR	PESO	CMR	PESO	CMR	PESO	CMR	PESO
PULG	MM	Ton.	Kg/m	Ton.	Kg/m	Ton.	Kg/m	Ton.	Kg/m
1/8	3.18	0.69	0.04	0.63	0.04				
3/16	4.76	1.43	0.10	1.40	0.08				
1/4	6.35	3.10	0.18	2.70	0.16	3.10	0.18	2.70	0.16
5/16	7.94	4.8	0.27	4.30	0.24	4.80	0.27	4.30	0.24
3/8	9.53	6.9	0.39	6.10	0.36	6.90	0.39	6.10	0.36
7/16	11.11	9.20	0.52	8.30	0.48	9.20	0.52	8.30	0.48
1/2	12.70	12.10	0.68	10.70	0.63	12.10	0.68	10.70	0.63
9/16	14.30	15.20	0.88	13.50	0.79	15.20	0.88	13.53	0.79
5/8	15.90	18.70	1.07	16.60	0.98	18.70	1.07	16.60	0.98
3/4	19.05	26.70	1.55	23.80	1.41	26.70	1.55	23.80	1.41
7/8	22.23	36.10	2.11	32.10	1.92	36.10	2.11	32.10	1.92
1	26.00	46.90	2.75	41.70	2.50	46.90	2.75	41.70	2.50
1-1/8	28.90	59.00	3.48	52.40	3.17	59.00	3.48	52.40	3.17
1-1/4	31.95	72.50	4.30	64.50	3.91	72.50	4.30	64.50	3.91
1-3/8	34.93	87.10	5.21	77.60	4.73	87.10	5.21	77.60	4.73
1-1/2	38.10	103.0	6.19	91.60	5.63	103.0	6.19	91.60	5.63
1-5/8	42.00	120.0	7.26	107.0	6.61	120.0	7.26	107.0	6.61
1-3/4	45.00	139.0	8.44	124.0	7.66	139.0	8.44	124.0	7.66
1-7/8	48.00	158.0	9.67	142.0	8.80	158.0	9.67	142.0	8.80
2	52.00	180.0	11.00	160.0	10.00	180.0	11.00	160.0	10.00

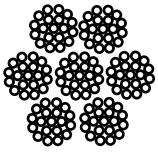
CONSTRUCCIÓN: 

SA 7X19

ACABADO: AEM/ GALVANIZADO		CMR	PESO
PULG	MM	Ton.	Kg/m
1/8	3.18	0.908	0.043
3/16	4.76	0.190	0.097
1/4	6.35	0.317	0.164
5/16	7.94	0.445	0.258
3/8	9.53	0.653	0.362

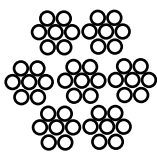
CONSTRUCCIÓN: 

AF 7X7

ACABADO: AEM/ GALVANIZADO		CMR	PESO
PULG	MM	Ton.	Kg/m
1/16		0.218	0.218
3/32		0.418	0.418
1/8	3.18	0.772	0.772

Canguro

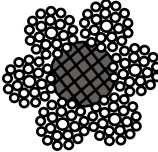
CONSTRUCCIÓN: 

AF 6X21

ACABADO: AEM/NEGRO		CMR	PESO
PULG	MM	Ton.	Kg/m
1/2	13.00	8.10	0.63
5/8	16.00	12.80	0.98
3/4	19.05	19.30	1.41
7/8	22.23	26.30	1.92
1	26.00	35.00	2.50
1-1/8	29.00	45.10	3.17

Elefante

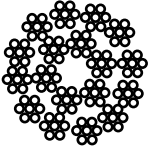
CONSTRUCCIÓN: 

AF/AA 18X7/19X7

ACABADO: AEM/NEGRO		CMR	PESO
PULG	MM	Ton.	Kg/m
5/16	7.94	3.35	0.28
3/8	9.53	5.50	0.39
7/16	11.11	7.50	0.52
1/2	13.00	9.80	0.67
9/16	14.50	12.30	0.86
5/8	16.00	15.20	1.06
3/4	19.05	21.80	1.52
7/8	22.23	29.50	2.07
1	26.00	38.30	2.71
1-1/8	29.00	48.20	3.42
1-1/4	32.00	59.10	4.23
1-3/8	35.00	71.10	5.10
1-1/2	38.10	84.20	6.07



American Petroleum Institute

Elevador

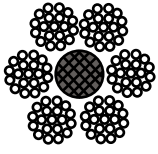
CONSTRUCCIÓN: 

AF 6X21

ACABADO: AEM/NEGRO		CMR	PESO
PULG	MM	Ton.	Kg/m
1/4	6.35	1.80	0.13
5/16	7.94	2.86	0.21
3/8	9.53	4.48	0.32
7/16	11.11	5.42	0.40
1/2	13.00	7.57	0.55
9/16	14.50	8.40	0.74
5/8	16.00	11.50	0.85
3/4	19.05	16.20	1.22

Retenida

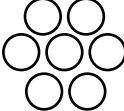
CONSTRUCCIÓN: 

SA 1X7

ACABADO: A . RESIST./GALVANIZADO		CMR	CMR-AR	PESO
PULG	MM	Ton.	Ton.	Kg/m
1/8	3.18	0.40	0.65	0.05
3/16	4.76	0.87	1.30	0.11
1/4	6.35	1.43	2.16	0.18
5/16	7.94	2.43	3.63	0.30
3/8	9.53	3.16	4.90	0.41
1/2	13.00	5.49	8.53	0.77



NUDO FORJADO PARA CABLE

100% galvanizado



Carga límite de trabajo

CÓDIGO	TAMAÑO	Carga límite de trabajo
C-00148	3/16"	10
C-00150	1/4"	19
C-00155	5/16"	28
C-00160	3/8"	48
C-00165	1/2"	80
C-00170	5/8"	110
C-00175	3/4"	142
C-00180	7/8"	212
C-00185	1"	252

NUDO MALEABLE PARA CABLE

100% galvanizado



Carga límite de trabajo

CÓDIGO	TAMAÑO	Carga límite de trabajo
C-00050	1/16"	0.05
C-00100	1/8"	0.13
C-00105	3/16"	0.31
C-00110	1/4"	0.49
C-00115	5/16"	0.55
C-00120	3/8"	0.70
C-00125	1/2"	1.14
C-00130	5/8"	2.02
C-00135	3/4"	2.52
C-00140	7/8"	3.49
C-00145	1"	4.61

NUDO PARA CABLE

Inoxidable



CÓDIGO	TAMAÑO
C-00102	1/8"
C-00107	3/16"
C-00112	1/4"
C-00117	5/16"
C-00122	3/8"
C-00127	1/2"
C-00136	3/4"

ROSADERA GALVANIZADA

G411

Cargas livianas



CÓDIGO	MEDIDA
C-00190	1/8"
C-00191	3/16"
C-00192	1/4"
C-00193	5/16"
C-00194	3/8"
C-00195	1/2"
C-00195-05	5/8"
C-00195-00	3/4"

ROSADERA GALVANIZADA

G414

Vida util mas larga

CÓDIGO	MEDIDA
C-00196-00	3/8"
C-00196-01	1/2"
C-00196	5/8"
C-00197	3/4"
C-00197-00	7/8"
C-0097-01	1"

TERMINAL DE VACIADO C/CHAVETA

Galvanizada



CÓDIGO	MEDIDA
C-01700	5/16"-3/8"
C-01710	7/16"-1/2"
C-01730	3/4"
C-01740	7/8"
C-01750	1"

TERMINAL C VACIADO CERRADA

Galvanizada



CÓDIGO	MEDIDA
C-01760	5/16"-3/8"
C-01770	7/16"-1/2"
C-01780	9/16"-5/8"
C-01790	3/4"
C-01800	7/8"
C-01810	1"

CASQUILLO DE ALUMINIO DOBLE



CÓDIGO	MEDIDA
C-01065	1/16"
C-01070	3/32"
C-01075	1/8"
C-01080	3/16"
C-01085	1/4"
C-01090	5/16"
C-01092	3/8"

CASQUILLO TOPE ALUMINIO

Sencillo



CÓDIGO	MEDIDA
C-01100	1/16"
C-01102	3/32"
C-01104	1/8"
C-01106	3/16"
C-01108	1/4"

CASQUILLO TOPE SENCILLO

Acero

Para cable de acero



CÓDIGO	MEDIDA
C-01655	3/16"
C-01660	1/4"
C-01685	9/16"
C-01695	3/4"

CASQUILLO DE PRESION

Forjado



CÓDIGO	MEDIDA
C-01500	1/4"
C-01510	5/16"
C-01520	3/8"
C-01530	7/16"
C-01540	1/2"
C-01550	5/8"
C-01560	3/4"
C-01570	7/8"
C-01580	1"
C-01590	1-1/8"
C-01600	1-1/4"
C-01610	1-3/8"
C-01620	1-1/2"

GRILLETE DE ACERO FORJADO GRADO 80

Perno Roscado



CÓDIGO	TAMAÑO	Carga límite de trabajo
C-00200	1/4"	0.5 T
C-00205	5/16"	0.75 T
C-00210	3/8"	1 T
C-00215	1/2"	2 T
C-00220	5/8"	3.25 T
C-00225	3/4"	4.25 T
C-00226	7/8"	6.5 T
C-00230	1"	8.5 T
C-00235	1-1/8"	9.5 T
C-00240	1-1/4"	12 T
C-00243	1-3/8"	13.5 T
C-00245	1-1/2"	17 T
C-00247	1-3/4"	25 T

GRILLETE DE ACERO INOXIDABLE 304

Perno Roscado



CÓDIGO	TAMAÑO	Carga límite de trabajo (kg)
C-00198	1/8"	22.67
C-00199	5/32"	68.03
C-00200-1	3/16"	136.08
C-00202	1/4"	204.12
C-00207	5/16"	294.84
C-00212	3/8"	453.59
C-00217	1/2"	902.65
C-00224	3/4"	2,029.83

TUERCA DE OJO HEMBRA

Galvanizada



CÓDIGO	GROSOR DE ARMELLA	Ø MAX. DE ROSCA	Carga límite de trabajo (ton)
C-00673	5/16"	3/8"	0.56
C-00675	3/8"	1/2"	1.02
C-00677	1/2"	5/8"	1.63
C-00679	5/8"	3/4"	2.35
C-00681	3/4"	7/8"	3.26
C-00683	7/8"	1"	4.53
C-00685	1"	1-1/4"	7.03

TENSOR HORQUILLA A HORQUILLA

Uso pesado
Acero forjado
Galvanizado
Cumple ASME B30.26



CÓDIGO	MEDIDA	LARGO	Carga límite de trabajo (Ton)
C-00314	1/2"	6"	0.99
C-00316	1/2"	9"	0.99
C-00317	1/2"	12"	0.99
C-00324	5/8"	6"	1.58
C-00329	5/8"	12"	1.58
C-00332	3/4"	6"	2.35
C-00336-1	3/4"	12"	2.35
C-00347	1"	6"	4.53
C-00352	1"	12"	4.53
C-00353	1-1/4"	12"	6.89
C-00354	1-1/4"	18"	6.89
C-00355	1-1/4"	24"	6.89
C-00357	1-1/2"	24"	9.70
C-00358	1-1/2"	12"	9.70

TENSOR OJO A HORQUILLA

Uso pesado
Acero forjado
Galvanizado
Cumple ASME B30.26



CÓDIGO	MEDIDA	LARGO	Carga límite de trabajo (Ton)
C-00305	3/8"	6"	0.45
C-00310	1/2"	6"	0.68
C-00315	1/2"	12"	0.68
C-00320	5/8"	6"	1.02
C-00325	5/8"	12"	1.02
C-00330	3/4"	6"	1.36
C-00335	3/4"	12"	1.36
C-00337	3/4"	18"	1.36
C-00340	7/8"	6"	1.81
C-00343	7/8"	12"	1.81
C-00345	1"	6"	2.26
C-00350	1"	12"	2.26

TENSOR PARA TRACCION DE CABLE

Liviano y compacto



CÓDIGO	PARA CABLE	Carga límite de trabajo (Ton)
M-01870	1 - 10mm	0.5 T
M-01880	2.5 - 16mm	1 T
M-01890	4 - 22mm	2 T

TENSOR OJO A OJO

Uso pesado
Acero forjado
Galvanizado



CÓDIGO	MEDIDA	LARGO	Carga límite de trabajo (Ton)
C-00312	1/2"	6"	0.97
C-00322	5/8"	6"	1.58
C-00327	5/8"	12"	1.58
C-00336	3/4"	12"	2.35

TORNILLO DE OJO FORJADO

Factor 5:1



CÓDIGO	Ø ROSAC	LARGO DE TORNILLO	Carga límite de trabajo (ton)
C-00600	1/4"	1"	0.29
C-00605	5/16"	1-1/8"	0.54
C-00610	3/8"	1-1/4"	0.70
C-00615	1/2"	1-1/2"	1.18
C-00620	5/8"	1-3/4"	2.36
C-00625	3/4"	2"	3.27
C-00630	7/8"	2-1/4"	4.80
C-00635	1"	2-1/2"	6.00
C-00640	M8*1.25	13MM	0.54
C-00645	M10*1.5	17MM	0.70
C-00650	M12*1.75	20.5MM	1.20
C-00655	M16*2.0	27MM	2.40
C-00660	M20*2.5	30MM	3.30
C-00665	M22*2.5	33MM	4.80
C-00670	M24*3.0	36MM	6.00

ARMELLA DE ACERO FORJADO LARGA

Acero forjado templado
Tornillo galvanizado
Cumple con ASME B30.26



CÓDIGO	Ø MEDIDA	CARGA LIMITE DE TRABAJO (TON)	Ø De ojo interno
C-02130	1/4" X 2"	0.29	0.5"
C-02133	5/16" X 2-1/2"	0.54	0.62"
C-02136	3/8" X 2-1/2"	0.70	0.75"
C-02139	1/2" X 3-1/4"	1.17	1"
C-02142	5/8" X 4"	2.35	1.25"
C-02145	3/4" X 4-1/2"	3.26	1.5"
C-02148	1" X 6"	6.03	2"

OTROS EQUIPOS

si el equipo o accesorio que necesita no se encuentra en este catalogo puede consultarlo con nuestros asesores de ventas.

PASTECA GIRATORA USO RUDO

Factor 5:1
Fabricado en acero

CÓDIGO		CAPACIDAD	Ø MEDIDA POLEA	Para Cable
C-00853-3	Gancho	2T	3"	3/8"
C-00853-4	Gancho	4T	4-1/2"	1/2"
C-00853-5	Gancho	6T	6"	3/4"
C-00853-6	Gancho	8T	8"	3/4"
C-00853-03	Grillete	2T	3"	3/8"
C-00853-04	Grillete	4T	4-1/2"	1/2"
C-00853-05	Grillete	6T	6"	3/4"
C-00853-06	Grillete	8T	8"	3/4"



GARRUCHA PARA CABLE

Cuerpo robusto
Garrucha de hierro fundido
Gancho forjado en forma de gota con pestillo de seguridad



CÓDIGO		CAPACIDAD	Ø MEDIDA POLEA	Para Cable
C-00852	Gancho	2T	6"	5/8"
C-00853	Gancho	4T	8"	3/4"

POLEA GARRUCHA PARA CABLE

Cuerpo robusto Gancho de acero

CÓDIGO		CAPACIDAD	Ø MEDIDA POLEA	Para Cable (mm)	
				Idóneo	Máximo
C-00854	Sencilla	1T	4-1/2"	7.7	11
C-00854-1	Sencilla	2T	6"	11	14
C-00854-2	Sencilla	5T	8"	15.5	18.5
C-00854-3	Doble	1T	4"	6.2	7.7
C-00854-4	Doble	2T	4-1/2"	7.7	11
C-00854-5	Doble	3T	6"	11	14



PINZA PARA LEVANTAR

Ojo con bisagra que permite que la garra coloque y levante la carga desde cualquier dirección.
Para el transporte vertical de placas.
Mordaza de acero



CÓDIGO	CAPACIDAD	CAPACIDAD MORDAZA	Peso
C-01670	1 TON	0 - 20mm	7 kg
C-01680	2 TON	0 - 25mm	8.5 kg
C-01690	3 TON	0 - 30mm	15 kg

PASTECA GIRATORA USO LIGERO

Fabricada en acero al carbon
*Doble

CÓDIGO		CAPACIDAD	Ø MEDIDA POLEA	Para Cable
C-01900	Gancho	2T	3"	3/8"
C-01905	Gancho	4T	4-1/2"	1/2"
C-01910	Gancho	8T	6"	3/4"
C-01915	Gancho	8T	8"	3/4"
C-01920	Grillete	2T	3"	3/8"
C-01925	Grillete	4T	4-1/2"	1/2"
C-01950	Grillete	4T	4-1/2"	1/2"



TROLE

Para montaje en viga
Facilita el transporte de equipos de izaje
Facil desplazamiento sobre la viga



ABRAZADERA PARA VIGA

Para colocar equipo de izaje
Para trabajo pesado
Apertura ajustable



CÓDIGO	CAPACIDAD	Rango de apertura
M-01760	1 TON	75 - 230 mm
M-01770	2 TON	75 - 230 mm
M-01780	3 TON	80 - 345 mm
M-01790	5 TON	80 - 345 mm

CÓDIGO	CAPACIDAD	Ancho de brida de viga	Tipo
● M-01695	0.25 T	68 - 146mm	Manual
M-01700	0.5 T	75 - 180mm	Manual
M-01710	1 T	75 - 180mm	Manual
M-01720	2 T	100 - 200mm	Manual
M-01730	3 T	100 - 200mm	Manual
M-01740	5 T	125 - 250mm	Manual
M-01750	10 T	110 - 300mm	Manual
● M-01820	3T	100 -200 mm	Electrico 0.4 kW 18m/min

GARRUCHA MANUAL

CÓDIGO	CAPACIDAD	ELEVACIÓN	CAPACIDAD DE QUIEBRE	No. de caídas	Ø Cadena	Esfuerzo Requerido
M-01070	0.5T	3m	7.5T	1	6mm	200 N
M-01080	1 T	3m	1.5 T	1	6mm	304 N
M-01090	1 T	4.5m	1.5 T	1	6mm	304 N
M-01100	1 T	6m	1.5 T	1	6mm	304 N
M-01110	1 T	10m	1.5 T	1	6mm	304 N
M-01120	2 T	3m	3 T	2	6mm	304 N
M-01130	2 T	4.5m	3 T	2	6mm	304 N
M-01140	2 T	6m	3 T	2	6mm	304 N
M-01150	2 T	10m	3 T	2	6mm	304 N
M-01160	3 T	3m	4.5 T	2	8mm	343 N
M-01170	3 T	4.5m	4.5 T	2	8mm	343 N
M-01180	3 T	6m	4.5 T	2	8mm	343 N
M-01190	3 T	10m	4.5 T	2	8mm	343 N
M-01200	5 T	3m	7.5 T	2	10mm	414 N
M-01210	5 T	4.5m	7.5 T	2	10mm	414 N
M-01220	5 T	6m	7.5 T	2	10mm	414 N
M-01225	5 T	10m	7.5 T	2	10mm	414 N
M-01230	10 T	3m	15 T	4	10mm	423 N
M-01240	10 T	4.5m	15 T	4	10mm	423 N
M-01242	10 T	6m	15 T	4	10mm	423 N
M-01244	10 T	10m	15 T	4	10mm	423 N

Diseño compacto y liviano. Baleros y bujes lubricados, piñones montados en baleros y mecanismo de engranaje rectos tratados térmicamente.

Freno de bloqueo al movimiento al tirar de lado la cadena de mando.

*Triple engranaje



POLIPASTO ELÉCTRICO DE CADENA

CÓDIGO	CAP.	ELEVACIÓN	TIPO	No. de cadenas	Ø Cadena	POTENCIA (Polipasto) (Trole)	VELOCIDAD (m/min)	
M-02400	1 T	6m	Gancho	1	7.1 mm	2 Hp	6.8	
M-02405	2 T	6m	Gancho	1	10 mm	4 Hp	6.6	
M-02410	3 T	6m	Gancho	1	11.2 mm	4 Hp	5.4	
M-02415	5 T	6m	Gancho	2	11.2 mm	4 Hp	2.8	
M-02420	1 T	10m	Gancho	1	7.1 mm	2 Hp	6.8	
M-02425	2 T	10m	Gancho	1	10 mm	4 Hp	6.6	
M-02430	3 T	10m	Gancho	1	11.2 mm	4 Hp	5.4	
M-02435	5 T	10m	Gancho	2	11.2 mm	4 Hp	2.8	
M-02440	1 T	20m	Gancho	1	7.1 mm	2 Hp	6.8	
M-02445	2 T	20m	Gancho	1	10 mm	4 Hp	6.6	
M-02450	3 T	20m	Gancho	1	11.2 mm	4 Hp	5.4	
M-02455	5 T	20m	Gancho	2	11.2 mm	4 Hp	2.8	
M-02500	1 T	6m	Trole	1	7.1 mm	2 Hp	0.53Hp	6.8
M-02505	2 T	6m	Trole	1	10 mm	4 Hp	0.53 Hp	6.6
M-02510	3 T	6m	Trole	1	11.2 mm	4 Hp	1 Hp	5.4
M-02515	5 T	6m	Trole	2	11.2 mm	4 Hp	1 Hp	2.8
M-02517	10 T	6m	Trole	4	11.2 mm	4 Hp	1 Hp	2.8
M-02520	1 T	10m	Trole	1	7.1 mm	2 Hp	0.53 Hp	6.8
M-02525	2 T	10m	Trole	1	10 mm	4 Hp	0.53 Hp	6.6
M-02530	3 T	10m	Trole	1	11.2 mm	4 Hp	1 Hp	5.4
M-02535	5 T	10m	Trole	2	11.2 mm	4 Hp	1 Hp	2.8

Motor trifasico voltaje 220 / 440 V

Frecuencia 60Hz

Velocidad de rotación (polipasto y trole) 1,440 RPM

Velocidad de desplazamiento (trole) 10/20 m/min

C/Trole

C/Gancho



TIRFOR PARA CABLE

Incluye 20m de cable y palanca

Funciones: Levante, arrastre y tensionamiento

CÓDIGO	CAP.	USO	Ø Cable
M-01840	1.2T	Ligero	8.3 mm
M-01850	2.4T	Ligero	11 mm
M-01860	4.0T	Ligero	16 mm
M-01845	0.8T	Rudo	8.3 mm
M-01855	1.6T	Rudo	11 mm
M-01865	3.2T	Rudo	16 mm

Ligero



Rudo



OTROS EQUIPOS

si el equipo o accesorio que necesita no se encuentra en este catálogo puede consultarlo con nuestros asesores de ventas.

HEAVYCARGO[®] **TOOLS** Equipos & Herramientas Muevecarga

 heavycargotools  ventas@heavycargo.net

 heavycargotools  heavycargotools

Atención a Clientes y Ventas

 3339534151

 3331217237

Guadalajara, Jalisco, México